

# airstream®

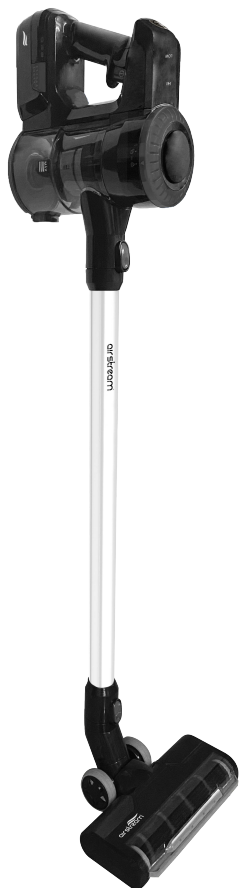

## **Stick Vac+ Owner's manual**

**For household use only**

Please read this document carefully before installing and/or using your vacuum cleaning system.

## **Manuel d'instructions Stick Vac+**

*Usage domestique seulement*

Veuillez lire attentivement ce document avant de procéder à l'installation et/ou l'utilisation de votre système d'aspiration.

# Instructions for safe use | Instructions de sécurité

This appliance should only be used for domestic cleaning, as described in this user guide. Please ensure that this guide is fully understood before operating the appliance. Cet appareil ne doit être utilisé que pour un usage domestique, comme précisé dans ce guide d'utilisation.

Veillez vous assurer d'avoir lu et compris ce guide avant d'opérer l'appareil.

- **Always switch off and remove the charger from the socket before cleaning the appliance or any maintenance task.**  
Toujours éteindre et retirer le chargeur de la prise avant de nettoyer ou de procéder à l'entretien de l'appareil.
- **This appliance can be used by children aged from 8 years and above and persons with reduced physical, sensory or mental capabilities, or lack of experience and knowledge if they have been given supervision or instruction concerning use of the appliance in a safe way and understand the hazards involved. Children should not play with the appliance. Cleaning and user maintenance should not be made by children without supervision.**  
Cet appareil peut être utilisé par des enfants âgés de plus de 8 ans ou toutes personnes à capacités physiques, sensorielles ou mentales réduites ou qui n'ont ni d'expérience ni compétences, si celles-ci sont supervisées ou ont reçu des instructions concernant l'utilisation sécuritaire de l'appareil et sont conscients des risques que cela comporte. Le nettoyage et l'entretien de l'appareil ne doivent pas être faits par des enfants sans surveillance.
- **If the power cord is damaged stop using the appliance immediately. To avoid a safety hazard, an authorized Airstream service engineer must replace the power cord.**  
Ne plus utiliser l'appareil si le cordon électrique est endommagé. Pour éviter les risques potentiels, un technicien de maintenance Airstream autorisé doit remplacer le cordon électrique.
- **Keep hands, feet, loose clothing and hair away from rotating brushes.**  
Garder les mains, pieds, vêtements amples et cheveux loin des brosses rotatives.
- **Use only the original charger (America: TDSTICKACHARG or Europe: TDSTICKACHARGEU) supplied with appliance.**  
N'utiliser que le chargeur original (Amérique : TDSTICKACHARG ou Europe : TDSTICKACHARGEU), fourni avec l'appareil.
- **Check that your supply voltage is the same as that stated on the charger.**  
Vérifier que la tension est la même que celle indiquée sur le chargeur.
- **This appliance is supplied with a battery charger (America: TDSTICKACHARG or Europe: TDSTICKACHARGEU) which is only suitable for insertion in a 120 volt (America) or 240 volt (Europe) socket outlet.**  
Cet appareil est fourni avec un chargeur à batterie (Amérique : TDSTICKACHARG ou Europe : TDSTICKACHARGEU) conçu uniquement pour une prise de courant de 120 volt (Amérique) ou de 240 volt (Europe).
- **Plug the charger into a suitable socket outlet and connect the charger jack plug to the appliance.**  
Brancher le chargeur dans une prise de courant appropriée et raccorder la connexion du chargeur à l'appareil.
- **When charging the appliance, the power switch lever must be in the off position.**  
Lorsque l'appareil est en mode charge, l'interrupteur doit se trouver en position arrêt.
- **When all the three indicator lights stop flashing, charging is completed.**  
2 Lorsque les trois voyants arrêtent de clignoter, la charge est terminée.

# Instructions for safe use | Instructions de sécurité

- Re-connect the appliance to the charger after use to recharge the battery.  
Rebrancher l'appareil au chargeur après utilisation pour recharger la batterie.
- Never charge the battery in temperatures above 37°C or below 0°C.  
Ne jamais charger la batterie à des températures au-dessus de 37°C ou sous 0°C.
- It is normal for the charger to become warm to the touch when charging.  
Il est normal que le chargeur devienne chaud au toucher lorsqu'il est en charge.
- Do not unplug the charger by pulling on the power cord.  
Ne pas débrancher le chargeur en tirant sur le cordon électrique.
- Unplug the charger in the event of prolonged absence (holidays, etc.). Recharge appliance again before use as batteries may self discharge over increased periods of storage.  
Débrancher le chargeur en cas d'absence prolongée (vacances, etc.). Recharger de nouveau à la prochaine utilisation, car les batteries peuvent se décharger d'elles-mêmes pendant une longue période d'entreposage.
- If the appliance is to be disposed of, the batteries must first be removed. The appliance must be disconnected from the power outlet when removing the battery. Dispose of the batteries safely. Run the appliance until the batteries are fully discharged. Used batteries should be taken to a recycling station and not disposed of with household waste. To remove the batteries, please contact the Airstream Customer Center or proceed according to the following instructions.

**Important:** Always fully discharge the batteries before removal and ensure the charger is unplugged.

- Run the cleaner until the batteries are completely empty.
  - Remove the charger jack plug from the appliance.
  - Press the battery pack release buttons and slide to remove.
- Si l'appareil doit être jeté, retirer d'abord les batteries. L'appareil doit être débranché de l'alimentation électrique avant de retirer la batterie. Éliminer les batteries de façon sécuritaire. Faire fonctionner l'appareil jusqu'à ce que les batteries soient complètement vides. Les batteries usagées doivent être apportées à un centre de recyclage et non jetées avec les ordures ménagères. Pour retirer les batteries, veuillez contacter le centre de service Airstream ou suivre les instructions suivantes.

**Important :** toujours décharger complètement les batteries avant de les retirer et s'assurer que le chargeur est débranché.

- Faire fonctionner l'appareil jusqu'à ce que les batteries soient complètement vides.
- Débrancher la connexion du chargeur de l'appareil.
- Appuyer sur les boutons de déblocage du bloc-piles et faire glisser pour retirer.

**Note:** Should you experience any difficulty in dismantling the unit or for more detailed information on treatment, recovery and recycling of this appliance, please contact your local city office or your household waste disposal service.

Note : Si vous éprouvez des difficultés à démonter l'appareil ou pour des informations plus détaillées concernant le traitement, la récupération et le recyclage de cet appareil, veuillez contacter les autorités locales de votre région ou votre service de collecte des ordures ménagères.

- Use only attachments, consumables or spares recommended or supplied by Airstream.  
Utiliser uniquement les accessoires, consommables et pièces de rechange recommandés ou fournis par Airstream.

# Instructions for safe use | Instructions de sécurité

**Static electricity:** Some carpets can cause a small build up of static electricity. Any static discharge is not hazardous to health.

**Électricité statique:** certains tapis peuvent accumuler une petite quantité d'électricité statique. Une décharge statique ne présente pas de danger pour la santé.

- **Do not use your appliance outside or on any wet surface or to pick up liquids.**  
Ne pas utiliser votre appareil à l'extérieur ou sur une surface mouillée ou pour la récupération de liquides.
- **Do not pick up hard or sharp objects, matches, hot ashes, cigarette ends or other similar items.**  
Ne pas ramasser d'objets durs ou coupants, d'allumettes, de cendres chaudes, de mégots de cigarette ou tout autre objet similaire.
- **Do not spray with or pick up flammable liquids, cleaning fluids, aerosols or their vapours.**  
Ne pas pulvériser ou ramasser de liquides inflammables, produits nettoyeurs, aérosols ou vapeurs.
- **Do not run over the power cord when using your appliance or remove the plug by pulling on the power cord.**  
Ne pas faire fonctionner l'appareil sur le cordon électrique ou débrancher de la prise en tirant sur le cordon électrique.
- **Do not continue to use your appliance or charger if it appears faulty.**  
Cesser l'utilisation de l'appareil ou du chargeur s'il semble défectueux.

**Airstream service:** To ensure the continued safe and efficient operation of this appliance we recommend that any servicing or repairs are carried out only by an authorized Airstream service engineer.

**Airstream service :** Pour assurer un fonctionnement sûr et efficace de cet appareil, nous recommandons que tout entretien ou réparation soient effectués par un technicien de maintenance Airstream autorisé uniquement.

**Do not use the appliance to clean animals or people.**

Ne pas utiliser l'appareil pour nettoyer un animal ou une personne.

**Do not replace the batteries with non-rechargeable batteries.**

Ne pas remplacer les batteries par des batteries non rechargeables.

**The Environment:** By ensuring this product is disposed of correctly, you will help prevent potential negative consequence for the environment and human health, which could otherwise be caused by inappropriate waste handling of this product. The symbol on the product indicates collection point for the recycling of electrical and electronic equipment. Disposal must be carried out in accordance with local environmental regulations for waste disposal. For more detailed information about treatment, recovery and recycling of this product, please contact your local city office, your household waste disposal service or the shop where you purchased the product.

**L'environnement:** En vous assurant que cet appareil est éliminé correctement, vous contribuez à éviter les conséquences potentiellement néfastes à l'environnement et à la santé publique, qui autrement pourraient être causées par l'élimination incorrecte de ce produit. Le symbole sur le produit indique un point de collecte pour le recyclage des appareils électriques et électroniques. L'élimination doit être menée selon la réglementation environnementale locale de la collecte des déchets. Pour des informations plus détaillées concernant le traitement, la récupération et le recyclage de cet appareil, veuillez contacter les autorités locales de votre région, votre service de collecte des ordures ménagères ou la boutique où vous avez acheté le produit.

# Product components Composants

1. **Wall mount & charging bracket**  
Support de rangement & recharge
2. **Main body**  
Corps principal
3. **Metal wand**  
Manchon
4. **Power brush**  
Brosse turbo
5. **Charger**  
Chargeur
6. **Mini motorized tool**  
Mini brosse motorisée
7. **Crevice tool**  
Outil de coin
8. **Dusting brush**  
Outil pour épousseter
9. **Stretch hose 12" to 48"** (30cm to 120cm)  
Flexible extensible 12" à 48" (30cm à 120cm)
10. **Bristle brush & Hardwood roller**  
Rouleaux pour tapis et plancher de bois
11. **Extra filter**  
Filtre supplémentaire

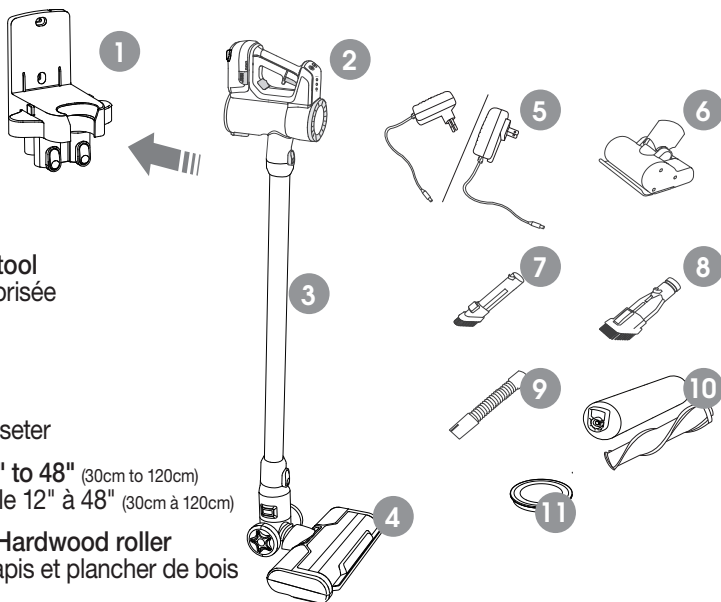

- A. **Hand vacuum release button**  
Bouton de libération
- B. **Post-Motor Filter**  
Filtre post-moteur
- C. **Power selection mode button**  
Bouton mode sélection de puissance
- D. **Power Button**  
Bouton de marche
- E. **Charging Port**  
Port de charge
- F. **Battery pack release button**  
Bouton pour libérer la batterie
- G. **Dirt bin release button**  
Bouton de déverrouillage du récipient
- H. **Dirt bin**  
Récipient à poussière
- I. **Dirt bin empty button**  
Bouton pour vider le récipient

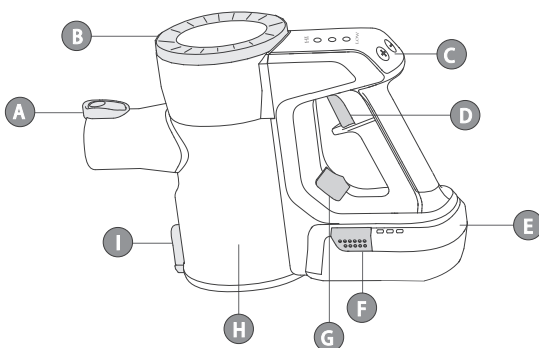

# Preparing your cleaner

## Préparer votre appareil

1. Before first use, fully charge the appliance battery by connecting the charger jack plug to the battery pack. Charging time is approximately 5Hrs. When only one indicator light is blinking, the battery is running out. When charging, the indicator lights will be blinking. Charge for 5 hours. When all the three indicator lights stop flashing, the charging is completed [1].

À la première utilisation, charger pleinement la batterie de l'appareil en raccordant la connexion du chargeur au bloc-piles. Le temps de charge est approximativement de 5 h.

Lorsque seulement un des 3 voyants lumineux clignote, la batterie est presque toute déchargée. Lorsque la batterie est en chargement, les 3 voyants lumineux clignoteront. Lorsque le clignotement cessera, la batterie sera chargée [1].

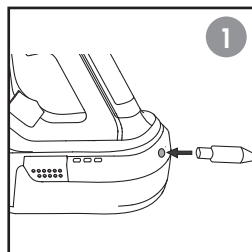

It is normal for the charger to become warm to touch when charging. Use only the charger supplied with your product (TDSTICKACHARG). Vacuum Cleaner will not operate when charging.

Il est normal que le chargeur devienne chaud au toucher lorsqu'il est en charge. N'utiliser que le chargeur fourni avec l'appareil (TDSTICKACHARG). L'aspirateur ne fonctionnera pas lors du chargement.

## Assembly & use

### Assemblage et utilisation

#### Battery

#### Batterie

1. Slide the battery pack onto the main body according to the two guiding grooves until it clicks. Make sure the battery is locked well [2].

Faites glisser la batterie sur l'appareil selon les deux rainures jusqu'au déclic. Assurez-vous que la batterie est bien verrouillée [2].

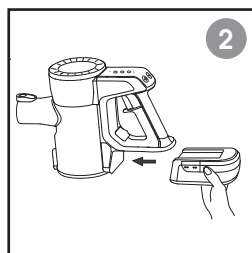

2. Press the release button to disconnect the battery pack from the main body [3].

Appuyez sur le bouton de déverrouillage pour déconnecter la batterie de l'appareil [3].

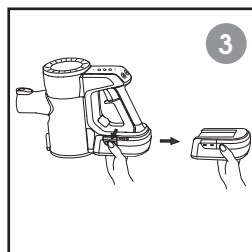

Charge the battery fully before first use.

Chargez complètement la batterie avant la première utilisation.

# Assembly & use

## Assemblage et utilisation

### Mini motorized tool Mini brosse motorisée

1. Attach the mini motorized tool by sliding it onto the inlet on the product body until it clicks into place [4]. Press the release button to disconnect the mini motorized tool from the main body.

Fixez la mini brosse motorisée en la faisant glisser sur l'entrée de l'appareil jusqu'à ce qu'elle s'enclenche [4]. Appuyez sur le bouton de déverrouillage pour déconnecter la mini brosse motorisée de l'appareil.

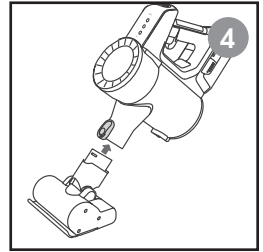

### Crevice tool/Dusting brush Outil de coin / Outil pour épousseter

1. Attach the tool by sliding it onto the inlet on the product body until it clicks into place [5]. Press the release button to disconnect the Crevice tool from the main body.

Fixez l'outil en le faisant glisser sur l'entrée de l'appareil jusqu'à ce qu'il s'enclenche [5]. Appuyez sur le bouton de déverrouillage pour déconnecter l'outil de l'appareil.

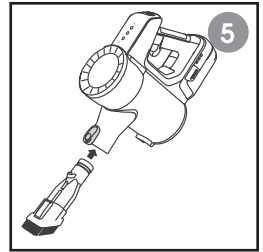

### Metal wand Manchon

1. Attach the metal wand to the main body as picture [6] until click.

Fixez le manchon à l'appareil comme l'image [6] jusqu'au clic.

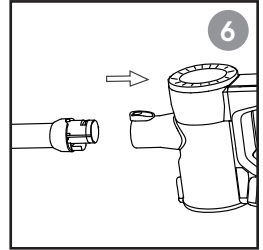

### Power brush Brosse

1. Attach the power brush to the other end of the wand as picture [7].

Fixez la brosse électrique à l'autre extrémité du manchon comme l'image [7].

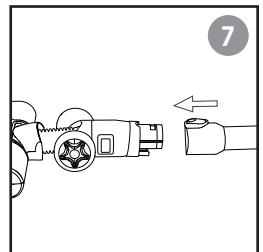

# Assembly & use

## Assemblage et utilisation

**Push the Power Button, start to work [8].**

Appuyer sur le bouton d'alimentation[8].

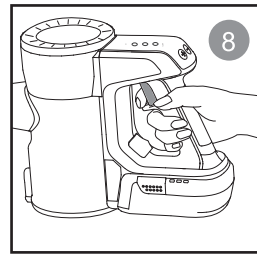

**Four modes available [9]**

Quatre modes disponibles [9]

**1. Auto mode [9-1]**

**When necessary.**

Mode automatique[9-1]

Lorsque nécessaire.

**2. Eco mode (Press «+»)[9-2]  
suitable for removing pet loose hair**

Mode Eco (appuyer sur "+") [9-2]

convient pour enlever les poils des animaux

**3. Standard mode (Press «+»)[9-3]  
suitable for daily cleaning**

Mode standard (appuyez sur "+")[9-3]

convient pour le nettoyage quotidien

**4. Boost mode (Press «+») [9-4]  
suitable for cleaning stubborn dirt**

Mode Boost (appuyez sur "+")[9-4]

convient au nettoyage des saletés tenaces

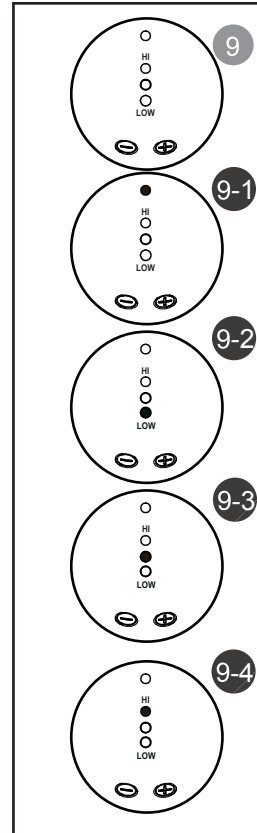

**Clean the dirt bin[10]**

**Press the Dirt Bin Empty Button to dump the dust.**

Nettoyer le bac à poussière[10]

Appuyez sur le bouton de vidange du bac à poussière pour vider la poussière.

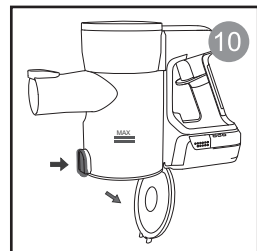



# Cleaner maintenance

## Entretien de l'appareil



For best cleaning performance, always clean your pre-motor filter after each use.

Pour de meilleures performances de nettoyage, nettoyez toujours votre filtre pré-moteur après chaque utilisation.

### Pre-Motor Filters

#### Filtres pré-moteur

1. Press the dirt bin button to open the bin [11].  
Appuyez sur le bouton du récipient à poussière pour ouvrir le bac [11].
2. Twist cyclone cone and take it out, then take out the Pre-Motor Filter from the top of cyclone cone [12].  
Tournez le cône du cyclone et retirez-le, puis retirez le filtre pré-moteur en haut du cône du cyclone. [12].

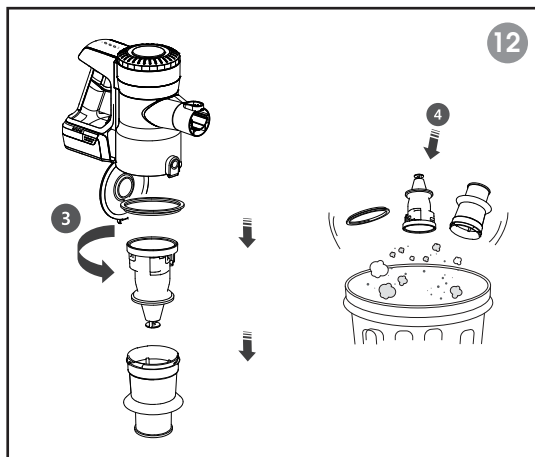
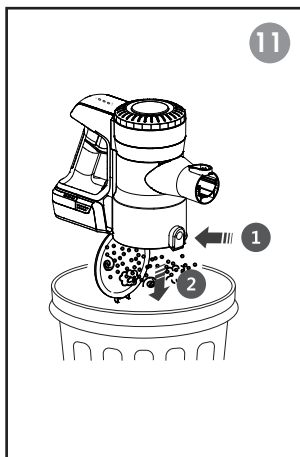

# Cleaner maintenance

## Entretien de l'appareil

### Post-Motor Filter

#### Filtre post-moteur

Clean the filter system | Nettoyez le système de filtre

1. Twist and remove the top cover as picture [13]. Take out the exhaust filter.  
Tournez et retirez le couvercle supérieur comme l'image [13]. Retirez le filtre d'échappement.
2. The exhaust filter, Pre-Motor Filter and cyclone cone are washable. Please dry them completely before assembling back [14].  
Le filtre d'échappement, le filtre pré-moteur et le cyclone sont lavables. Veuillez les sécher complètement avant de les remonter [14].
3. Assemble the parts back [15].  
Remontez les pièces [15].

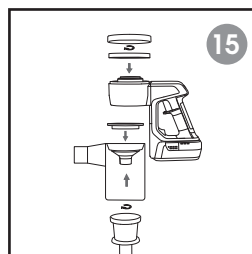
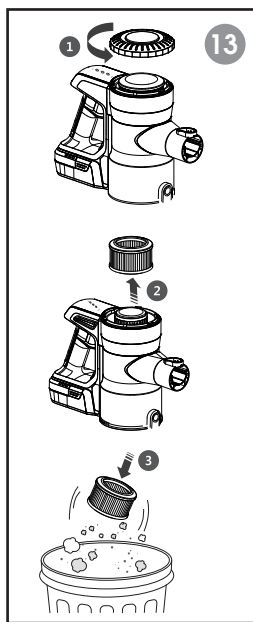

Before using your vacuum, make sure that the Dirt Tank is in locked position and that all filters, both pre and post-filters and cyclone cone, are in place. **DO NOT** operate your vacuum without these filters.

Avant d'utiliser votre aspirateur, assurez-vous que le réservoir de saleté est en position verrouillée et que tous les filtres, pré et post-filtres et cyclone, sont en place. N'utilisez PAS votre aspirateur sans ces filtres.

# Maintenance and cleaning tools

## Entretien de l'appareil

### Clean power brush | Nettoyage de la brosse

1. Press the button as shown below [16].  
Appuyez sur le bouton comme indiqué ci-dessous [16].
2. Take out the brush bar for cleaning [17].  
Retirez le rouleau de brosse pour le nettoyage [17].

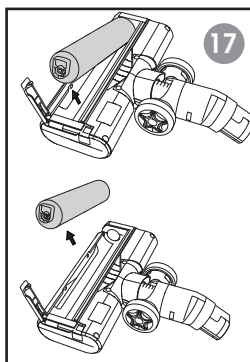
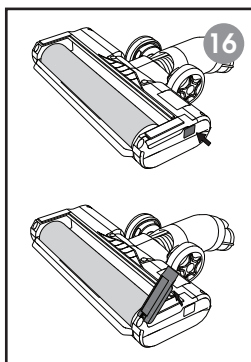

### Clean Mini motorized tool

#### Nettoyage de la mini-brosse motorisée

1. To detach the Mini motorized tool, press the release button [18].  
Pour détacher la mini brosse motorisée, appuyez sur le bouton de déverrouillage [18].
2. Unlock the locker with a round plate as shown below [19].  
Déverrouillez le casier avec une plaque ronde comme illustré ci-dessous [19].
3. Take out the brush bar for cleaning [20].  
Retirez le rouleau de brosse pour le nettoyage [20].
4. Put back the brush bar after cleaning, lock with a round plate [21].  
Remettez le rouleau de brosse après nettoyage, verrouiller avec une plaque ronde [21].

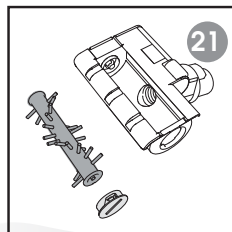
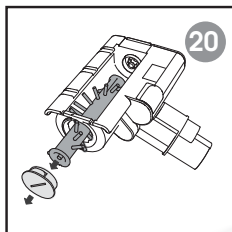
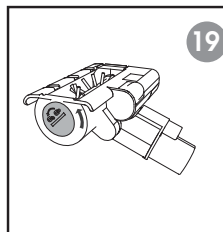
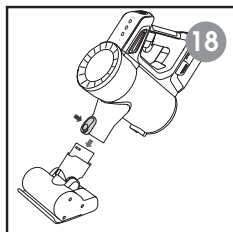

# Technical data

## Données techniques

Model   Modèle	TDSTICKAIR2 (AME) TDSTICKAIREU2 (EU)
Voltage   Tension	21.6 V
Suction motor power   Puissance d'aspiration du moteur	230W
Charger input   Chargeur	100-240V~50/60Hz
Mini motorized tool   Mini brosse motorisée	10W
Power brush   Brosse turbo	20W
Battery pack   Batterie	2500mAh/pc;6 cells
Charging time   Temps de charge	5h
Dust bin capacity   Capacité de la cuve	0.5 L
Working time: Eco mode Temps de travail : Mode éco	60 min
Working time: Standard mode Temps de travail : Mode standard	27 min
Working time: Boost mode Temps de travail : Mode turbo	12 min

## Troubleshooting

### Dépannage

Should you have any problem with your cleaner, follow this simple check list before calling the Airstream Customer Service Centre:

En cas de problème avec votre appareil, suivre cette simple liste de vérification avant de contacter le Centre de Service Airstream :

Problem Problème	Possible causes Causes possibles	Solutions Solutions
Vacuum won't pick up dirt L'appareil n'aspire pas la saleté	Filters are dirty. Les filtres sont sales.	Remove and rinse pre-motor filters. Allow enough time for them to dry properly before reinserting. Remove and dust off post-motor filter (see pages 9-10). Retirez et rincez les filtres pré-moteur. Laissez suffisamment de temps pour qu'ils sèchent correctement avant de les réinsérer. Retirez et dépoussiérez le filtre post-moteur (voir pages 9-10).
	There is a clog in the vacuum. Il y a obstruction dans l'appareil.	Check for debris buildup or clogs in each of the sections. Clear any debris or clogs before reassembling. Vérifiez l'accumulation de débris ou d'obstructions dans chacune des sections. Retirez tout débris ou obstruction avant le remontage.
	Dust Bin is not seated correctly. Le bac à poussière n'est pas correctement installé.	Remove the bin and reseal properly. Retirez le bac et réinstallez-le correctement.

# Troubleshooting

## Dépannage

Problem Problème	Possible causes Causes possibles	Solutions Solutions
Dirt is escaping from the vacuum De la poussière s'échappe de l'appareil	Dust Bin is full. Le bac à poussière est plein.	Empty the bin (see page 8). Videz le bac à poussière (voir page 8).
	Filters are missing or dirty. Les filtres sont manquants ou sales.	Check to see if the Pre-Motor & Post Motor Filters are in place and clean, if necessary (see pages 9-10). Vérifiez si les filtres pré-moteur et post-moteur sont en place et nettoyez, si nécessaire (voir pages 9-10).
	There is a clog in the vacuum. Il y a une obstruction dans l'appareil	Remove the brush tools from the hand vacuum. Check for debris buildup or clogs in each of these sections. Clear any debris or clogs before reassembling (see page 10). Retirez les outils de brosse de l'aspirateur à main. Vérifiez l'accumulation de débris ou les obstructions dans chacune de ces sections. Retirez tout débris ou obstruction avant le remontage (voir page 10).
Vacuum won't charge L'appareil ne s'allume pas	Wrong charger is being used. Un mauvais chargeur est utilisé.	Use only the charger that comes with the machine (see page 6). Utilisez uniquement le chargeur fourni avec l'appareil (voir page 6).
	Charger is not plugged into the machine properly. Le chargeur n'est pas correctement branché sur la machine.	Remove the charger and reinstall into the hand vacuum (see page 6). Retirez le chargeur et réinstallez-le dans l'aspirateur (voir page 6).

### Airstream Spares and Consumables | Pièces de rechange et consommables

Always replace parts with genuine Airstream spares. These are available from your local Airstream dealer. When ordering parts always quote your model number.

Toujours utiliser les pièces de rechange originales Airstream. Ces dernières sont disponibles chez le marchand Airstream de votre région. Toujours mentionner votre numéro de modèle en commandant des pièces.

# Warranty Garantie

The guarantee conditions for this appliance are as defined by our representative in the country in which it is sold. Details regarding these conditions can be obtained from the dealer from whom the appliance was purchased. The bill of sale or receipt must be produced when making any claim under the terms of this guarantee.

**IMPORTANT:** the battery in this cleaner is guaranteed for 6 months from the date of purchase. After 6 months the customer is liable for the cost of a new battery.  
Subject to change without notice.

Les conditions de garantie pour cet appareil sont définies selon le pays où il a été vendu. Vous pouvez obtenir des précisions concernant les conditions en consultant le détaillant chez qui l'appareil a été acheté. Au moment de la réclamation, le contrat de vente ou le reçu devront être présentés en vertu des termes de cette garantie.

**important :** La batterie de cet appareil est garantie 6 mois à compter de la date d'achat. Après 6 mois le client doit assumer le coût d'une nouvelle batterie.  
Sujet à changement sans préavis.

Airstream warrants to the original purchaser only (« Buyer ») that each new vacuum cleaner shall be free from defect in material and workmanship upon delivery. Airstream liability is limited to repair or replacement of parts at the discretion of Airstream and/or the factory authorized service centres, transportation prepaid (Buyer expense). The Airstream Limited Warranty is absolutely null and void unless the appliance has been purchased from an Airstream Authorized Dealer. Any claim relative to this warranty must be accompanied by the original invoice. Specific limitations and exclusions apply. This limited warranty expires 1 year after the date of purchase by the buyer.

Airstream garantit à ses clients originaux seulement (« acheteurs ») que tout nouvel aspirateur est exempt de matériaux défectueux et de défaut de fabrication au moment de la livraison. La responsabilité de Airstream est limitée à la réparation ou au remplacement des pièces défectueuses et est à la discrétion de Airstream et/ou ses centres de service autorisés, port prépayé par le client. La Garantie Limitée de Airstream est nulle et non avenue si l'appareil n'a pas été acheté chez un détaillant autorisé Airstream. Toute réclamation relative à cette garantie doit être accompagnée de la facture originale d'achat. Certaines restrictions et exceptions s'appliquent. Cette garantie limitée expire 1 an après la date d'achat par le client.

## **ITEMS NOT COVERED BY WARRANTY INCLUDE, BUT ARE NOT LIMITED TO: LES ÉLÉMENTS NON COUVERTS PAR LA GARANTIE SONT, SANS S'Y LIMITER :**

- **Damage resulting from accidents, abuse, misuse or acts of God (lightning, flood, etc.).**  
Tout dommage dû à un accident, abus, mauvais usage ou acte de Dieu (foudre, inondation, etc.)
- **Damage in transit.** | Tout dommage causé par le transport.
- **Rental units.** | Les appareils en location.
- **Units used in a commercial setting.** | Appareils utilisés dans un cadre commercial.
- **Failure due to lack of proper maintenance or care.**  
Défaillances dues à un entretien ou une utilisation non appropriés.
- **Relatively minor adjustments such as tightening of screws or bolts, etc. not connected with the replacement of parts.**  
Petits ajustements mineurs tels le resserrement des vis et boulons, etc., sans lien avec le changement des pièces.
- **Repairs or alterations by an organization other than the factory or an authorized Airstream Service Centres.**  
Réparations ou altérations non effectuées par l'usine ou par un centre de service autorisé Airstream.
- **Normal wear and tear items: handles, wheels, bristles, nozzles, hoses, paper bags, cords, carbon brushes shall not be considered a defect in workmanship or materials.**  
Pièces soumises à l'usure normale : poignées, roues, crin des brosses, buses, boyaux, sacs à poussières, cordons, brosses de carbone ne sont pas considérés comme un défaut de fabrication ou de matériel.

# Airstream Limited Warranty

## Certificat de Garantie Limitée Airstream

**“This warranty covers all defects in workmanship and material for the warranty period. The warranty does not cover any damage resulting from any misuse, abuse or neglect of the product or any parts needing replacement due to normal wear and usage.”** The eventual substitution of the motors under warranty will therefore be affected only in case of production defect (this has to be verified by the authorized Airstream Service Centres). If, after inspection of the returned machine or part or parts, Airstream determines that the defect is not covered by the warranty, all expenses incurred by Airstream in connection with the replacement or repair of the machine or any parts thereof shall be the buyer’s responsibility. Any parts returned to Airstream for replacement shall become the property of Airstream. In no event shall Airstream be liable for any indirect, special, incidental, consequential or other damages including but not limited to damage or loss of property or equipment, lost revenues or profits, claims of customers, or harm to goodwill or business reputation directly or indirectly arising from the sale, handling or use of the vacuum cleaner, or from any other costs relating thereto and Airstream’ liability hereunder, shall not be liable to the buyer for any claims, damages, injures, actions, or cause of action whatsoever based on negligence or strict liability. Airstream makes no warranty that its vacuum cleaner shall be merchantable or that such machine shall be fit for any particular purpose. Moreover Airstream makes no expressed or implied warranties except for the limited warranty set forth herein. In addition no representation or warranty, expressed or implied, made by any dealer, sales representative, or field agent of Airstream which is not specifically set forth herein shall be binding on Airstream. Genuine Airstream replacement parts shall be free from defects in material and workmanship for a period of 90 days after “installations” and shall be subject in all respects to the limitations and exclusions of this limited warranty.

**« Cette garantie couvre les défauts de fabrication et de matériaux pendant la période de la garantie. La garantie ne couvre pas les dommages dus à une mauvaise utilisation, abus ou négligence, ou toute pièce qui aurait besoin d’être remplacée suite à l’usure normale. »** L’éventuel remplacement du moteur en garantie sera effectué uniquement en cas de défaut de fabrication et doit avoir été vérifié par un des centres de service autorisé Airstream. Si après l’inspection de l’appareil ou des pièces retournées, Airstream établit que la défectuosité n’est pas couverte par la garantie, toutes les dépenses encourues par Airstream pour le remplacement ou la réparation de l’appareil ou de la pièce seront à la charge du client. Toutes les pièces retournées à Airstream pour être remplacées deviennent la propriété de Airstream. En aucun cas, Airstream ne sera tenu responsable pour des dommages indirects, spéciaux, accidentels, conséquents, ou tout autres dommages incluant, mais sans se limiter aux dommages ou la perte de bien ou d’équipement, perte de revenu ou profit, réclamation d’un client ou atteinte à la réputation d’un individu ou entreprise découlant directement ou indirectement de la vente, de la manipulation ou de l’utilisation de l’aspirateur, ou de tout autre coût s’y rapportant. Airstream ne garantit pas que ses aspirateurs soient vendables ou que ses appareils puissent être utilisés pour tout usage particulier. D’ailleurs, Airstream décline toute responsabilité explicite ou implicite à l’exception de la garantie limitée établie dans le présent document. De plus, aucune déclaration ou garantie, explicite ou implicite, faite par un détaillant, représentant ou agent de terrain de Airstream qui n’est pas spécifiquement décrite dans le présent document ne peut lier Airstream. Les pièces de remplacement Airstream sont exemptent de défaut de fabrication ou de matériaux pendant une période de 90 jours suivant l’installation et sont soumises à toutes les limitations et exclusions du présent certificat de garantie limitée.



[www.airstreamvacuums.com](http://www.airstreamvacuums.com)

---

**Head office**

Siège social

**Canada**

3, rue Marcel-Ayotte  
Blainville (Québec)  
J7C 5L7 Canada

T 450 970-2675  
1 888 292-5682

F 450 434.6111  
1 888 232.9485

[info@trovac.com](mailto:info@trovac.com)  
[trovac.com](http://trovac.com)

**Distribution center**

Centre de distribution

**Western Canada  
Ouest du Canada**

108 - 3560, 190th Street  
Surrey (BC) V3Z 0P6  
Canada

**Eastern Canada  
Est du Canada**

2915 Argentia Rd #2  
Mississauga, ON  
Canada, L5N 8G6

**USA**

3707 Lathrop Street  
South Bend, IN  
USA 46628  
[info@trovac.com](mailto:info@trovac.com)

**Europe**

16, rue du Stade  
44170 Treffieux, France  
T 33(0)2.40.51.44.60  
No vert :  
+33(0).800.800.393  
[info@trovac.eu](mailto:info@trovac.eu)